

HYMER Bike Carrier

Contenu de la livraison:

- (1) 1x Main courante verticale
- (2) 1x Manche télescopique
- (3) 1x Griffe de montage 31cm
- (4) 1x Griffe de montage 47cm
- (5) 2x Enveloppe de roue avec support
- (6) 2x Sangle (noir)

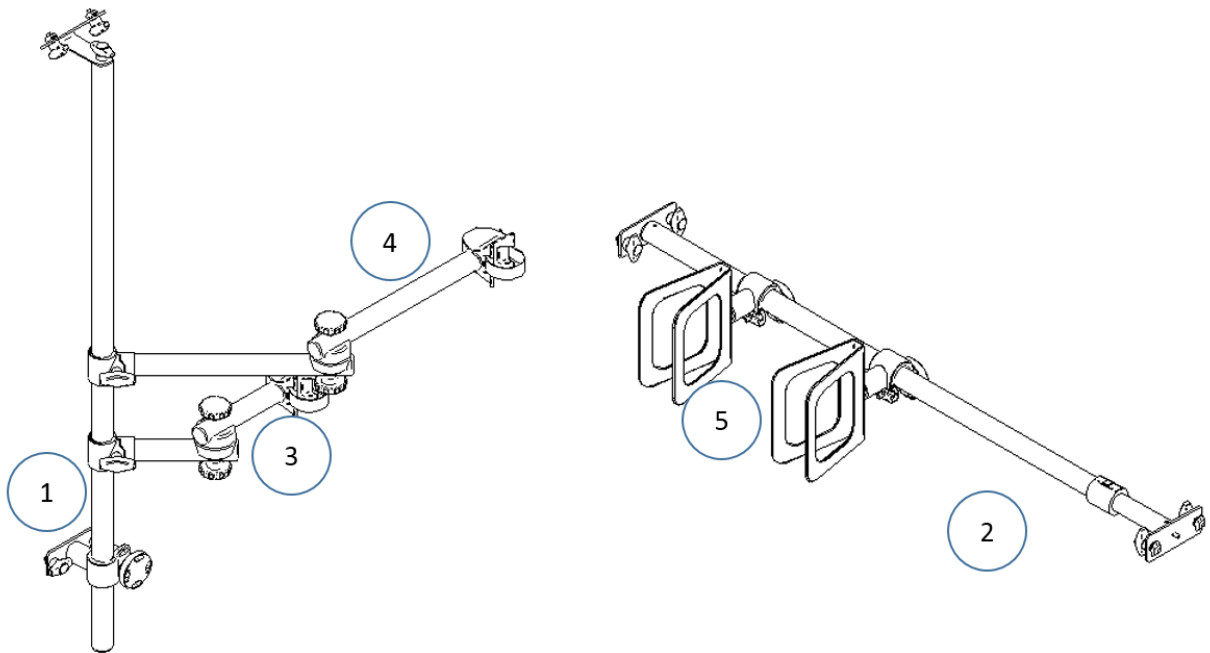

Matière:

Aluminium et acier inoxydable

Temps de montage:

env. 10 minutes

Numéro de pièce:

3099575

Conseils d'entretien:

Mit feuchtem Schwamm abwischbar / Wipeable with a damp sponge/ Lavable avec une éponge humide

Informations complémentaires importantes:

Avant de fixer les supports de vélo au garage, vous devez laisser les écrous en T préassemblés avec les vis à oreilles sur les pièces de tôle. Insérez ce composé dans les rails d'arrimage et serrez le support à l'aide des vis à oreilles.

DE Nutenstein
EN Groove Stone
FR Écrou à Fente

DE Flügelschraube
EN Winged Screw
FR Vis Papillon

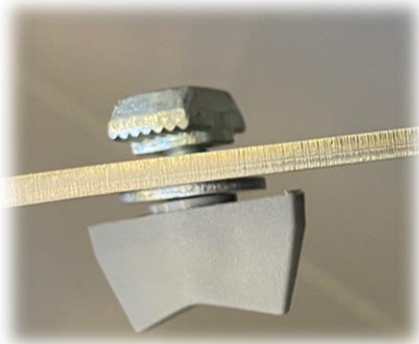

Vue de dessus avec écrou à fente, rondelle et vis papillon

Instructions de montage:

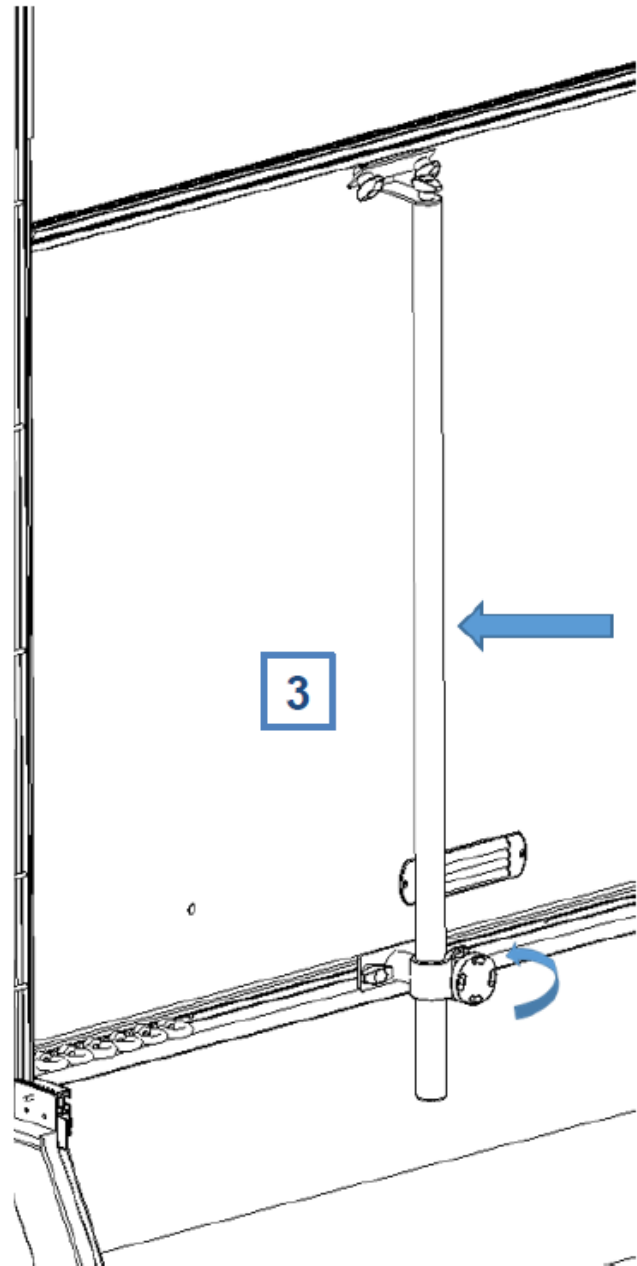
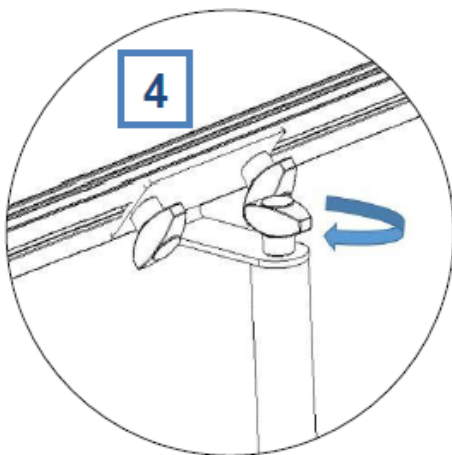
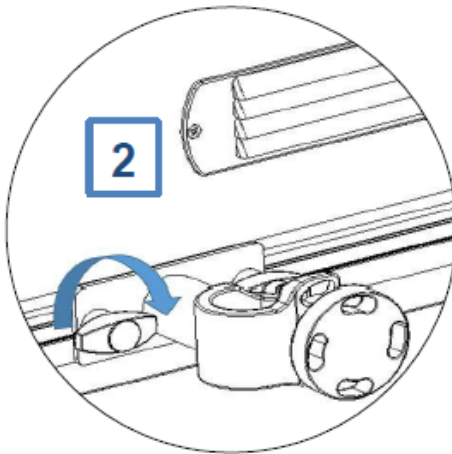
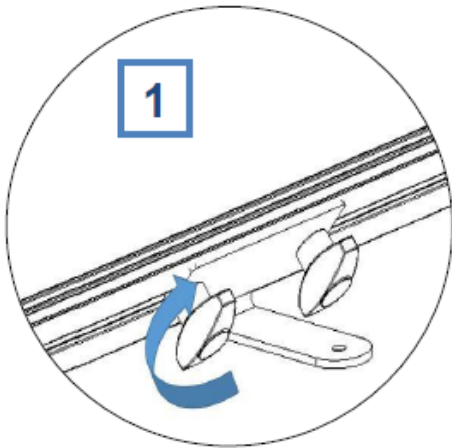

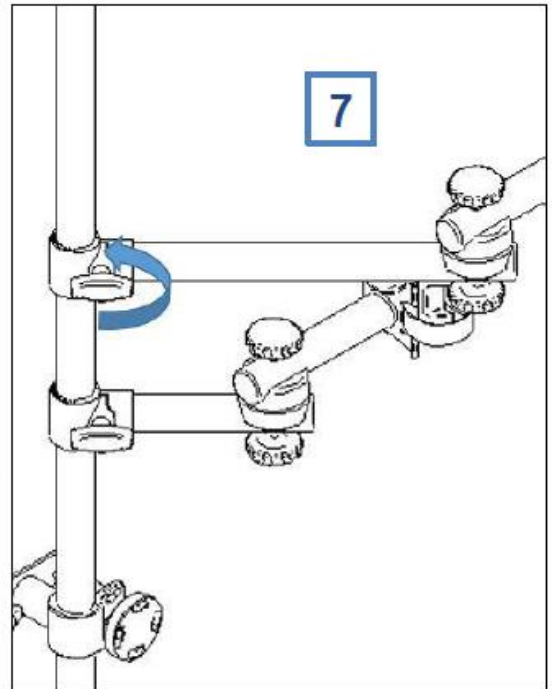
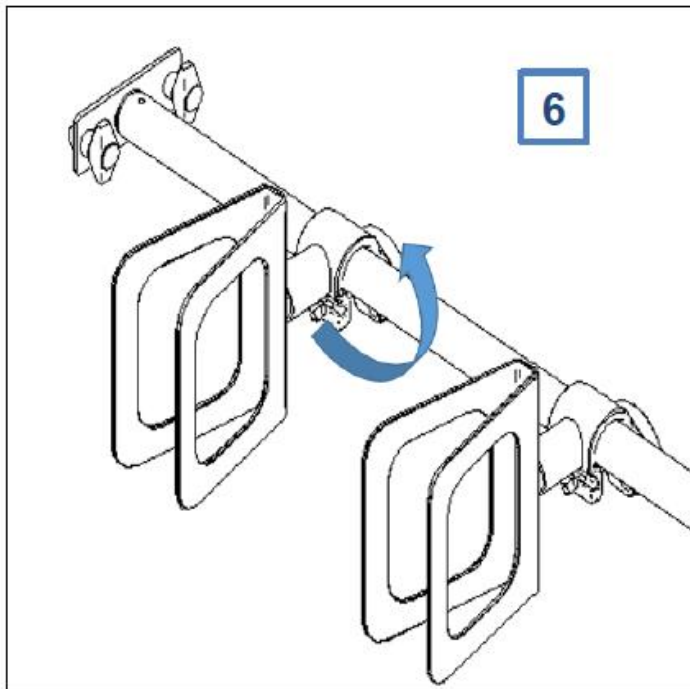
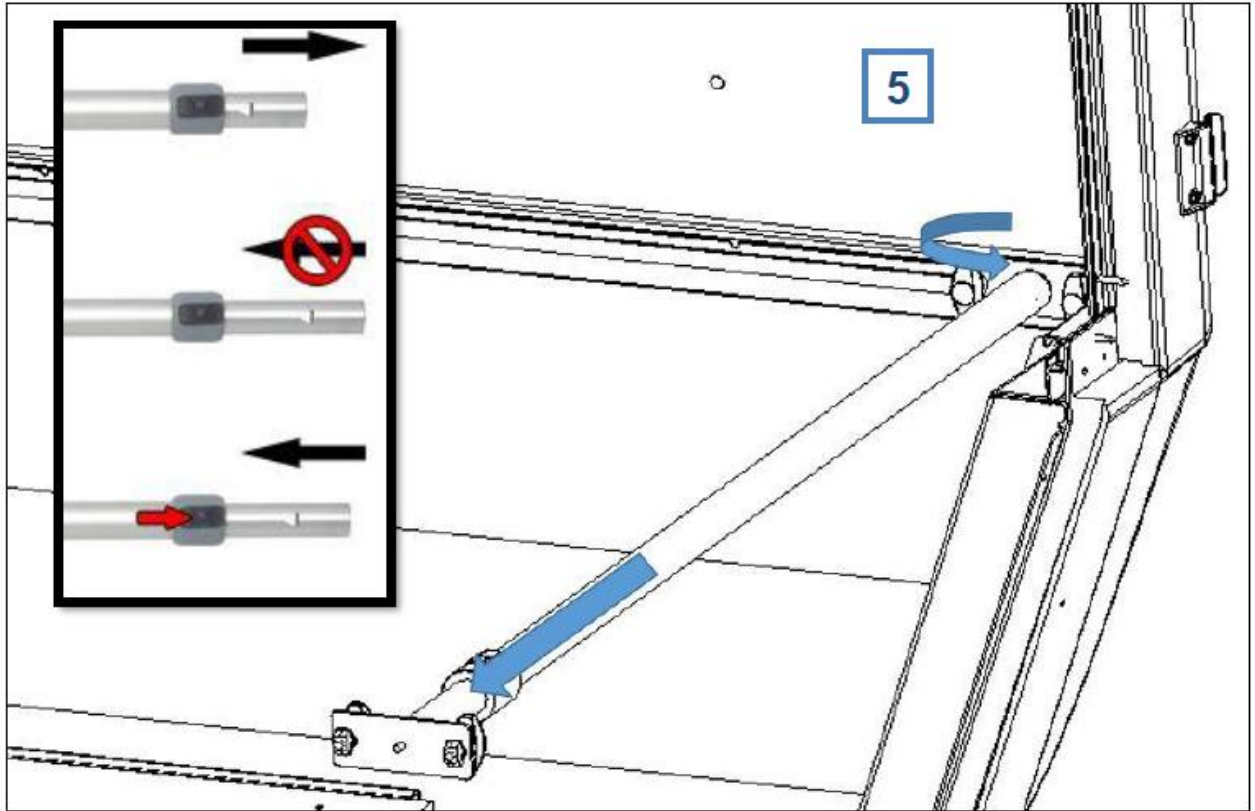

Instruction de montage:

- (1) Fixez le support en acier inoxydable au rail de plafond de votre garage arrière. Pour ce faire, insérez les blocs coulissants dans le rail et serrez-les à l'aide d'une poignée à torsion.
- (2) Fixez le support dans le rail d'arrimage inférieur (même alignement).
- (3) Fixez le poteau en aluminium.
- (4) Connectez le filetage du poteau en aluminium à la poignée tournante et au support en acier inoxydable.
- (5) Fixez la tige télescopique dans le rail de la paroi arrière. Utilisez les écrous coulissants et les poignées tournantes pour la fixation. Ensuite, tirez la tige télescopique jusqu'à ce que la connexion s'insère dans le rail d'arrimage opposé et fixez-la à l'aide d'une poignée tournante.
- (6) Fixez maintenant les deux coques de roue à la tige télescopique.
- (7) Fixez les griffes de fixation sur la barre de support verticale avec une poignée pivotante.

Les instructions:

- (1) Faites glisser la roue avant ou la roue arrière dans le passage de roue (en fonction de l'espace).
- (2) Faites pivoter la griffe de fixation pour fixer la tige de selle ou la potence du guidon au vélo.
- (3) Après le positionnement, vous devez maintenant tourner tous les boutons.
- (4) Fixez enfin les sangles avec la coque et le pneu.

Attention:

Si le vélo est trop long et que la porte du garage ne se ferme pas, vous pouvez retirer la roue et attacher le pneu directement à la perche télescopique. S'il vous plaît utilisez uniquement les sangles. Alternativement, vous pouvez également apporter le vélo avec la roue arrière en premier et balancer le guidon devant la porte.

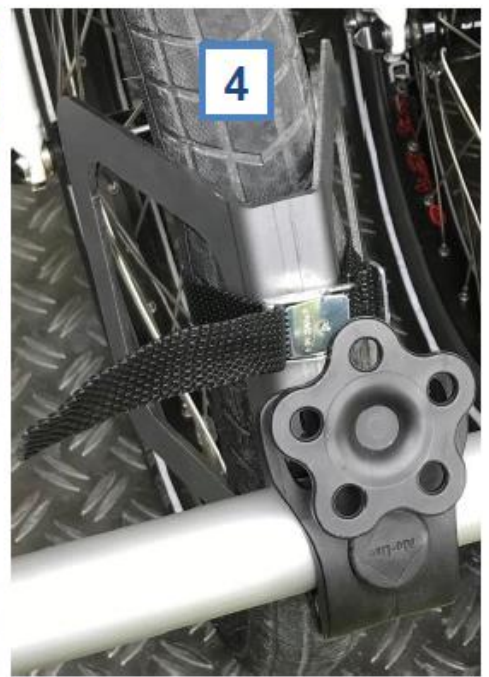

Informations supplémentaires:

Pour les garages arrière très courts, vous devez raccourcir la tige télescopique.

- (1) Séparez la tige télescopique.*
- (2) Desserrez les pinces puis faites pivoter les deux tiges.*
- (3) Vous devez maintenant raccourcir les deux tiges en aluminium avec une scie à métaux.*
- (4) Percez deux trous dans la barre la plus large. (Ils servent à tenir la pince).*
- (5) Reconnecter les deux tiges*

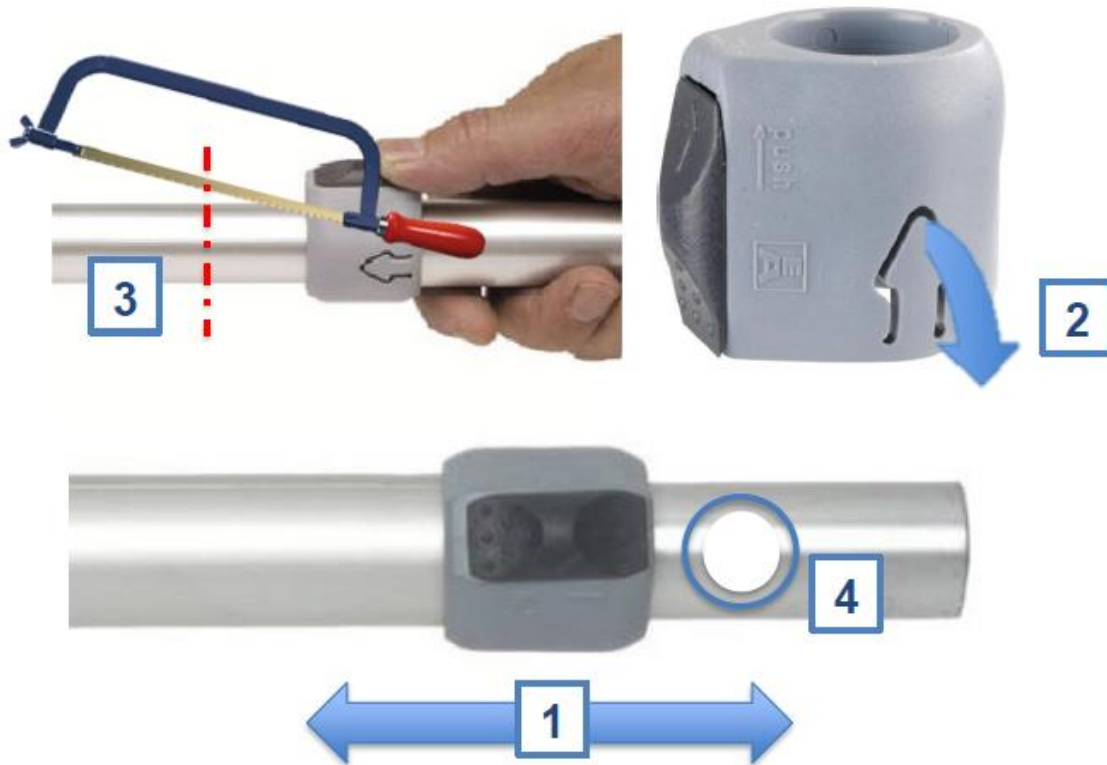

Informations sur le porte gobelet de la roue:

Tapis en caoutchouc supplémentaire à placer à l'intérieur (avec support adhésif) - Variable lors de la fixation et du retrait.

Doit être monté si les carters de roue doivent être montés sur les tubes de diamètre inférieur.

Article concerné: 3384593



*Tapis en caoutchouc supplémentaire à poser (avec support adhésif)
Numéro de pièce: 3384593*